

PLATAFORMA DE PLUMA ARTICULADA

HA 41 PX



- Alcance hasta 19,80 m.
- Punto de articulación 17,75 m.
- 4 Ruedas motrices y directrices.
- Ejes extensibles y oscilantes.
- Gestión continua del radio de alcance



Ventajas Haulotte®

- Corrección del alcance de 19,80 m. con un punto de articulación de 17,75 m.
- Pendiente máxima de 40%
- Bloqueo diferencial hidráulico y una altura sobre el suelo de 38 cm, permitiendo una utilización todo terreno
- Rotación de la torreta 360° en continuo
- Productividad aumentada gracias a los mandos totalmente proporcionales y simultáneos
- Control de carga en la cesta
- Accesibilidad optimizada gracias al pendular con movimiento vertical positivo y negativo (140°)
- Rotación cesta hidráulica de 180°
- Robusta, fiable y de fácil mantenimiento

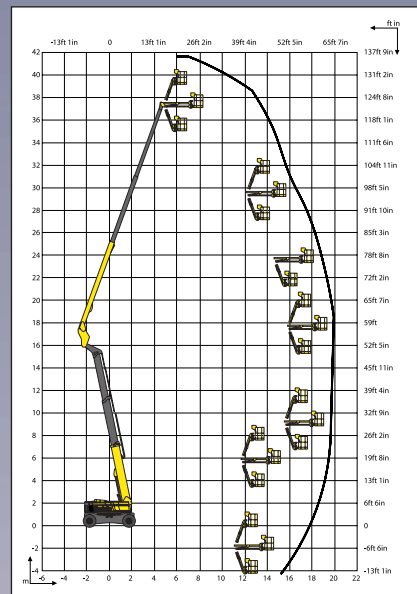
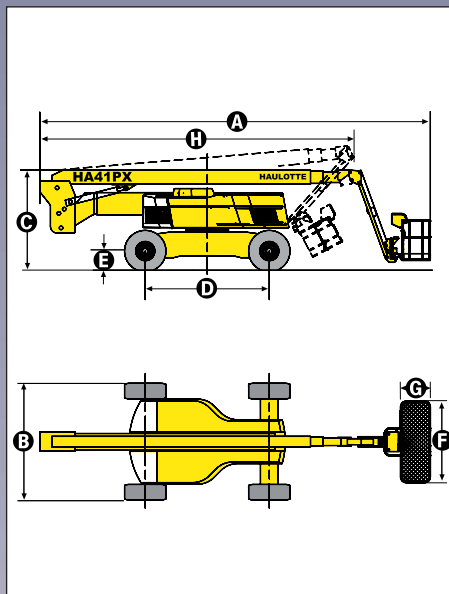

EQUIPAMIENTO ESTÁNDAR

- 4 ruedas motrices y directrices
- 2 ejes extensibles
- Ejes oscilantes
- Motor abatible facilitando su mantenimiento
- Control de inclinación 5°
- Baterías de arranque 12 V
- Grupo de seguridad eléctrico
- Sistema de bajada de emergencia desde la cesta.
- Posición de rueda libre
- Contador de horas
- Bloqueo mecánico de orientación de la torreta
- Anillas de remolque
- Utilización en exterior con total seguridad resistiendo rachas de viento de hasta 45km/h

OPCIONES Y ACCESORIOS

- Generador 3.3Kw para uso de herramientas eléctricas en cesta
- Toma eléctrica en cesta de 230V/115V-16A
- Aceite hidráulico bio-degradable
- Sonido de traslación
- Girofaro
- Tubo catalizador
- Sistema de arranque codificado

CARACTERÍSTICAS

	HA 41 PX
Altura de trabajo	41 m
Altura plataforma	39 m
Alcance máximo	19,80 m
Punto de articulación	17,75 m
Capacidad máxima	230 kg
Abatimiento pendular	140° (+70° / -70°)
A Largo	12,50 m
B Ancho	2,53 m
Ancho (ejes desplegados)	3,33 m
C Altura plegada	3,05 m
D Distancia entre ejes	3,50 m
E Altura al suelo	38 cm
F X G Dimensiones plataforma	2,44 m x 0,8 m
H Largo transporte	11 m
Alcance trasero	0,50 m
Velocidad de traslación	5 km/h
Radio de giro exterior	5,10 m
Rotación hidráulica torreta (continuo)	360°
Rotación cesta hidráulica	180°
Motor	Perkins Diesel - 64 kW - 87 CV
Pendiente Máxima	40%
Neumáticos inyectados	445 / 65 - 22,5
Depósito hidráulico	240 l
Depósito gasoil	140 l
Peso	23 100 kg

