

Serie SB

TRANSPALLET ELEVATORE CON SOLLEVAMENTO A BATTERIA E TRAZIONE MANUALE

- ▶ TRAZIONE MANUALE E STERZATA A MEZZO TIMONE.
- ▶ GRANDE STERZATA SULLE RUOTE DIREZIONALI Ø 200 mm
- ▶ CORRIDOIO DI MANOVRA (AST): 2190 mm CON PALLET 800 x1200 mm
- ▶ CORRIDOIO DI CURVA A 90°: 1250 mm CON PALLET 800 x1200 mm
- ▶ MONTANTE IN ACCIAIO ESTRUSO ST 52 - 3 CON SCHERMO ANTICESOIAMENTO E GRIGLIA REGGICARICO
- ▶ ELETTROPOMPA 2 KW-12 V CON COMANDO A LEVA CON DISPOSITIVO CONTRO L'AZIONAMENTO ACCIDENTALE, VALVOLA DI MAX. PRESSIONE E VALVOLA DI DISCESA COMPENSATA
- ▶ VELOCITÀ DI SOLLEVAMENTO CON/SENZA CARICO: 0,08/0,18 mt/sec
- ▶ VELOCITÀ DI DISCESA CON/SENZA CARICO: 0,19/0,13 mt/sec
- ▶ FRENO DI STAZIONAMENTO SU RUOTA STERZANTE
- ▶ IMPIANTO ELETTRICO PROTETTO DA FUSIBILI
- ▶ SPINA IRREVERSIBILE PER IL COLLEGAMENTO AL CARICABATTERIA (FORNITO A PARTE 220 V-50 HZ MONOFASE)
- ▶ BATTERIA 140 AH-12 V CON AUTONOMIA PER SOLLEVARE 40 PALLET A 1,6 mt
- ▶ INTERRUOTTORE DI EMERGENZA SUL CIRCUITO DI POTENZA E INTERRUOTTORE A CHIAVE



TIPO		SB 10/160	SB 10/210	SB 10/320
Q	kg	1000	1000	1000
h	mm	1600	2100	3200
h1	mm	2100	2600	2100
Wa	mm	1120	1120	1135
Peso	kg	330	350	440

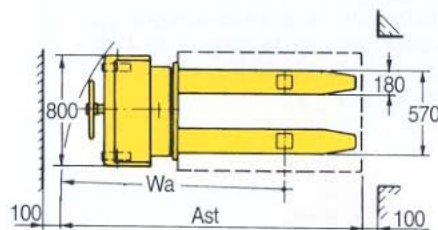
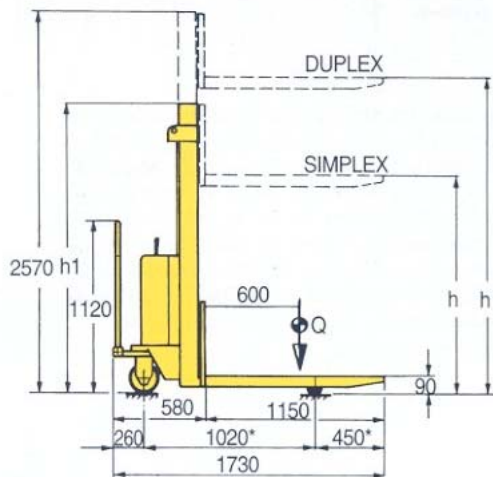

* 1135 e 435 mm nel modello DUPLEX

Tutte le prestazioni si riferiscono a carrello in perfetta efficienza e con batteria in condizioni ottimali.



Con riserva di modifiche e miglioramenti tecnici.

GERBEUR AVEC LEVEE A BATTERIE E TRACTION MANUELLE

- ▶ TRACTION MANUELLE ET BRAQUAGE AVEC TIMON DE MANOEUVRE
- ▶ GRAND BRAQUAGE SUR LES ROUES DIRECTIONELLES Ø 200 mm
- ▶ LARGEUR D'ALLEE (AST): 2190 mm AVEC PALETTE 800 x 1200 mm
- ▶ LARGEUR D'ALLEE A 90°: 1250 mm AVEC PALETTE 800 x 1200 mm
- ▶ MAT EN ACIER EXTRUDE **ST 52-3** AVEC GRILLE DE PROTECTION ET DOSSERET DE CHARGE
- ▶ ELECTROPOMPE 2 KW - 12V AVEC COMMANDE A LEVIER ET DISPOSITIF DE SECURITE, SOUPE DE DESCENTE COMPENSEE ET LIMITEUR DE PRESSION
- ▶ VITESSE DE LEVAGE AVEC/SANS CHARGE: 0,08/0,18 mt/sec
- ▶ VITESSE DE DESCENTE AVEC/SANS CHARGE: 0,19/0,13 mt/sec
- ▶ FREIN DE STATIONNEMENT SUR LA ROUE DIRECTRICE
- ▶ INSTALLATION ELECTRIQUE PROTEGEE PAR DES FUSIBLES
- ▶ FICHE IRREVERSIBLE POUR LA CONNECTION AU CHARGEUR (FOURNI A PART, 220V - 50HZ MONOPHASE)
- ▶ BATTERIE 140 AH - 12V AVEC AUTONOMIE POUR LEVER 40 PALETTES A 1,6 mt
- ▶ INTERRUPTEUR D'URGENCE SUR LE CIRCUIT DE PUISSANCE ET INTERRUPTEUR A CLE

STACKER WITH BATTERY OPERATED LIFT AND MANUAL TRACTION

- ▶ HAND DRIVING AND STEERING CONTROLLED BY TILLER
- ▶ EXCEPTIONAL STEERING OF THE DIRECTIONAL WHEELS Ø 200 mm
- ▶ AISLE WIDTH (AST): 2190 mm WITH PALLET 800 X 1200 mm
- ▶ 90° TURNING AISLE: 1250 mm WITH PALLET 800 X 1200 mm
- ▶ EXTRUDED STEEL MAST, TYPE **ST 52-3** FITTED WITH ANTI-SHEARING SHIELD AND LOAD BACKREST
- ▶ MOTORPUMP 2 KW - 12V WITH CONTROL LEVER FITTED WITH A SPECIAL PROTECTION DEVICE AGAINST ACCIDENTAL OPERATIONS, PRESSURE RELIEF VALVE AND COMPENSATE DESCENT VALVE
- ▶ LIFT SPEED WITH/WITHOUT LOAD: 0,08/0,18 mt/sec
- ▶ LOWERING SPEED WITH/WITHOUT LOAD: 0,19/0,13 mt/sec
- ▶ PARKING BRAKE ON THE STEERING WHEEL
- ▶ ELECTRICAL SYSTEM PROTECTED BY FUSE
- ▶ FAST CONNECTION TO THE BATTERY CHARGER (SUPPLIED SEPARATELY, 220V - 50HZ 1-PHASE)
- ▶ 140 AH - 12V BATTERY WITH AN AUTONOMY OF 40 PALLETS LIFTED AT 1,6 mt
- ▶ PUSHBUTTON OF EMERGENCY STOP AND LOCKOUT SWITCH

HOCHHUBWAGEN MIT HUB DURCH BATTERIE UND HANDGEZOGEN

- ▶ HANDZUGDEICHSEL FÜR LENKUNG UND VERSCHIEBUNG
- ▶ GROSSER LENKRADIUS DER LENKRÄDER Ø 200 mm
- ▶ MANÖVRIERGANG (AST): 2190 mm MIT PALETTE 800 X 1200 mm
- ▶ GANG-KURVE BEI 90°: 1250 mm MIT PALETTE 800 X 1200 mm
- ▶ MASTPROFIL AUS STRANGGEPRESSTEM STAHL **ST 52-3** MIT QUETSCH- UND LASTSCHUTZGITTER
- ▶ ELEKTROPUMPE 2 KW - 12V MIT HEBELSTEUERUNG UND EINE VORRICHTUNG GEGEN EINER ZUFÄLLIGER ANSTEUERUNG, ÜBERDRÜCKVENTIL UND STEUERABLAUSSVENTIL
- ▶ HUBGESCHWINDIGKEIT MIT/OHNE LAST: 0,08/0,18 mt/sec
- ▶ SENKGESCHWINDIGKEIT MIT /OHNE LAST: 0,19/0,13 mt/sec
- ▶ GELENKTES RAD MIT RADFESTSTELLER
- ▶ DURCH SCHMELZSICHERUNGEN GESCHÜTZTE ELEKTRISCHE ANLAGE
- ▶ IRREVERSIBLER STECKER FÜR DEN ANSCHLUSS MIT DEM LADEGERÄT, DER SEPARAT GELIEFERT WIRD (220V - 50HZ EINPHASIG)
- ▶ BATTERIE 140 AH - 12V MIT AUTONOMIE FÜR DAS HEBEN VON 40 PALETTEN AUF 1,6 mt
- ▶ KNOPFSCHALTER FÜR NOT-STOP UND ZÜNDSCHLOSS



Serie STP 8

Per il trasporto di pallet e carichi sfusi è disponibile la versione speciale **STP 8** con pianale di carico con dimensioni fino a 1200 x 1400 mm, altezza da terra 90 mm, portata 800 kg e comando di sollevamento e discesa con elettrovalvola. A richiesta montante simplex, duplex o triplex, altezza di sollevamento fino a 4200 mm e motore di sollevamento trifase 380V - 2,2 KW.

*Pour le transport des palettes et charges non palettisées, la version spéciale **STP 8** est disponible avec dimensions du plateau jusqu'à 1200 x 1400 mm, hauteur 90 mm, capacité 800 kg et commande de levée et descente par électrovanne. Les mâts sont livrables en simplex, duplex ou triplex jusqu'à une hauteur de 4200 mm avec moteur de levage triphasé 380V - 2,2 KW.*

*The special **STP 8** version is available for the handling of pallets or loads in bulk thanks to its loading platform, with dimensions up to 1200 x 1400 mm, height 90 mm, capacity 800 kg and a solenoid valve control for the lifting and lowering. On request: simplex, duplex or triplex mast assemblies with lifting height up to 4200 mm and lifting motor 380V - 2,2 KW 3-phases.*

*Um Niveauunterschiede auszugleichen, bieten wir die Spezial-Ausführung **STP 8** an. Dieses Gerät verfügt über eine Plattform bis max. 1200 x 1400 mm, Höhe ab Fussboden 90 mm, Tragfähigkeit 800 kg. Heben und Senken erfolgen über ein Handhebel-Ventil. Auf Anfrage kann es Einfach- Doppel- und Dreifachhubgerüste, mit Höhe bis 4200 mm und Hubmotor 380V - 2,2 KW 3-Phasig geliefert werden.*

